

1/ PREPARATION

a) Réaliser quatre canons en acier aux dimensions suivantes :

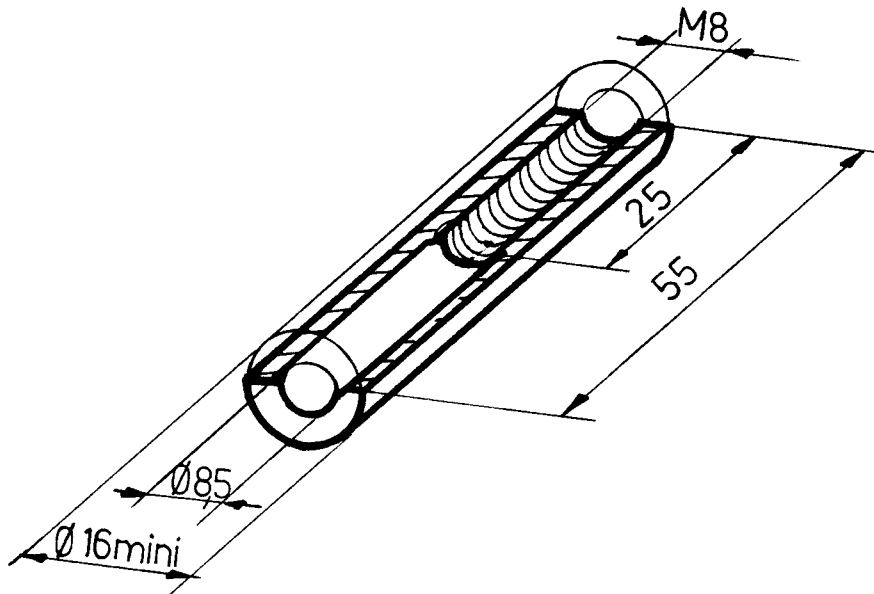

b) Monter sur le triangle inférieur le 3ème palier réf. 77 11 064 726

Dans le cas d'une RENAULT 5 TURBO "TOUR de CORSE", remplacer le palier d'origine par le palier 77 11 064 726.

2/ MISE en PLACE des CANONS dans les LONGERONS.

- a) Présenter les triangles équipés du 3ème palier et les fixer sur la voiture par l'intermédiaire des paliers centraux et avant.
- b) Tracer sur les longerons les axes des canons en regard des 2 trous des 3ème paliers.
- c) Démontez les triangles du véhicule.
- d) Percer les longerons de part en part avec un foret $\varnothing 18$ mm.